

**FOR CUSTOMER SERVICE CALL 1-877-716-2757
(OUTSIDE OF U.S. 330-722-5033). DO NOT CALL RETAILER OR
RESELLER FOR SERVICE AS THEY ARE NOT AUTHORIZED TO
RESOLVE ANY SERVICE ISSUES.**

**FOR WARRANTY AND FEDERAL SAFETY STANDARD
COMPLIANCE CERTIFICATES, PLEASE VISIT OUR WEBSITE AT:
WWW.FOUNDATIONS.COM**

Secure Sitter™

TIP & SLIP PROOF FEEDING CHAIR

4607247 - 7" SEAT HEIGHT

4609247 - 9" SEAT HEIGHT

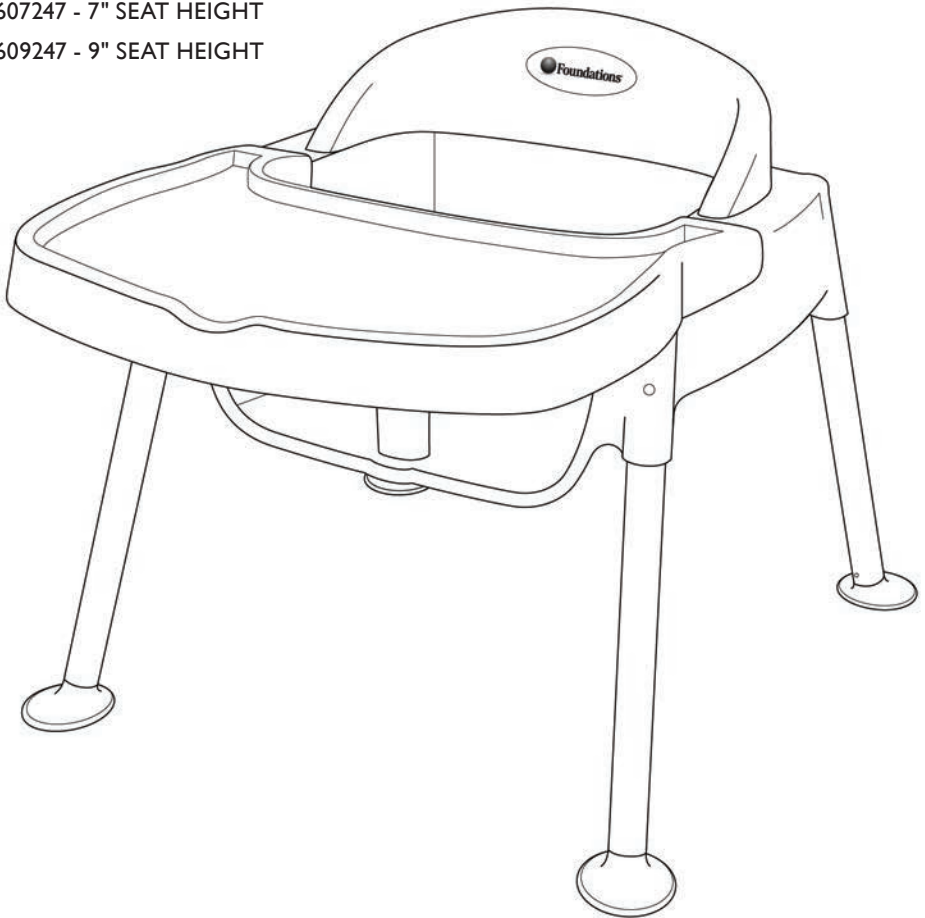

**READ ALL INSTRUCTIONS BEFORE ASSEMBLY AND USE OF PRODUCT.
KEEP INSTRUCTIONS FOR FURTHER USE.**

Secure Sitter™

TIP & SLIP PROOF FEEDING CHAIR

ASSEMBLY INSTRUCTIONS

- Adult assembly required
- Unpack carton, remove packaging materials, safely dispose of properly or recycle where possible.

RECORD PRODUCT INFORMATION FOUND ON PRODUCT HERE:

Model Number: _____

Manufacture Date: _____

PO Number: _____

⚠ WARNING ⚠

PREVENT SERIOUS INJURY OR DEATH FROM FALLS OR SLIDING OUT.

THE CHAIR SHALL BE USED ONLY FOR A CHILD CAPABLE OF SITTING UPRIGHT UNASSISTED.

MAXIMUM WEIGHT OF CHILD MUST NOT EXCEED 40 LBS (18 KG).

ALL OPERATING AND ASSEMBLY MUST BE PERFORMED BY AN ADULT.

NEVER LEAVE CHILD UNATTENDED. ALWAYS KEEP CHILD IN VIEW WHILE IN CHAIR.

CHILD SHOULD BE SECURED IN THE CHAIR AT ALL TIMES WITH THE 3 POINT HARNESS SYSTEM. ALWAYS ADJUST HARNESS PROPERLY TO THE SIZE OF THE CHILD.

TRAY IS NOT DESIGNED TO HOLD CHILD SECURE IN CHAIR.

NEVER LIFT OR CARRY HIGH CHAIR WITH CHILD IN IT

MAKE SURE ALL FASTENERS AND PARTS ARE SECURED TIGHTLY AND CHECK THEM PERIODICALLY.

DISCONTINUE USE IMMEDIATELY IF ANY PARTS ARE DAMAGED, BROKEN OR MISSING.

PLACE CHAIR ONLY ON LEVEL FLAT FLOOR SURFACES AND AWAY FROM HAZARDS SUCH AS STAIRS, HEATERS, STOVES OR DRAPERY CORDS. NEVER USE CHAIR ON A TABLE.

PREVENT SUFFOCATION AND DEATH: COMPLETELY REMOVE ALL PLASTIC BAGS AND PACKING MATERIALS BEFORE USING THIS PRODUCT.

TODDLER SEAT ASSEMBLY

PARTS LIST

Part Description	Part #	Qty
A Legs 7" (model 4607247)	32200001	4
Legs 9" (model 4609247)	32200002	4
B Seat Body	32200003	1
C Seat Back	32200004	1
D Tray	32200005	1
E Crotch Restraint	32200008	1

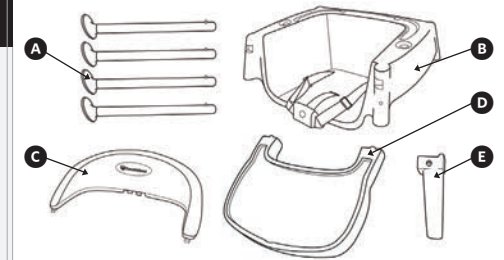

STEP 1

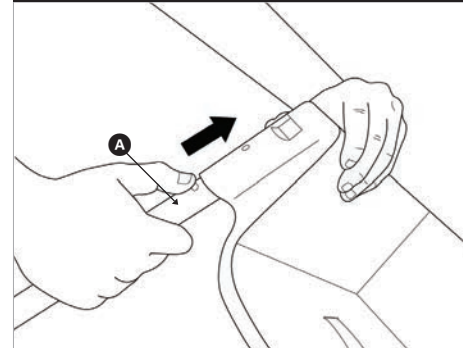

Insert the Legs **A** into the Seat Body **B** until you hear them click.

STEP 2

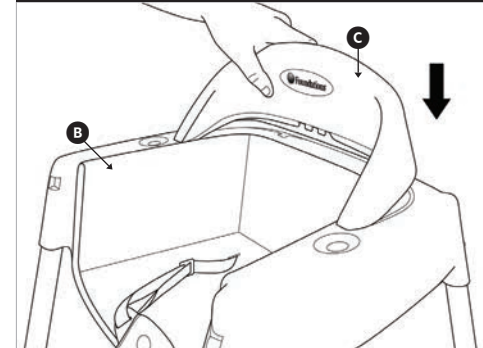

Snap the Seat Back **C** down into the Seat Body **B**.

STEP 3

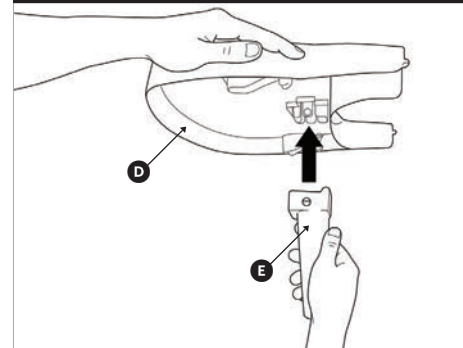

Snap Crotch Restraint **E** into bottom of Tray **D**.

STEP 4

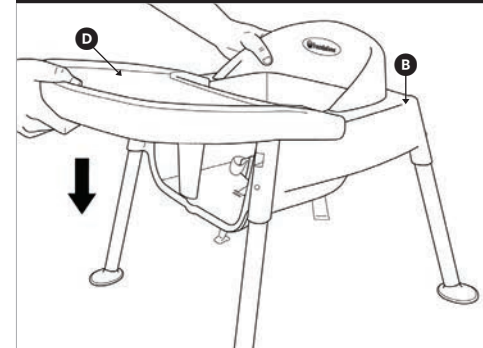

Insert Tray/Restraint **D/E** into Seat Body **B** at a slight downward angle and click into place.
(remove the tray quickly & easily by pressing the triggers underneath the tray and lifting up)

HARNESSES ADJUSTMENT

STEP 1

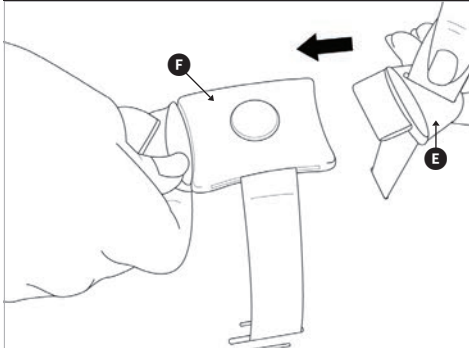

Insert the buckle clip **E** into the buckle housing **F** until you here them click.

STEP 2

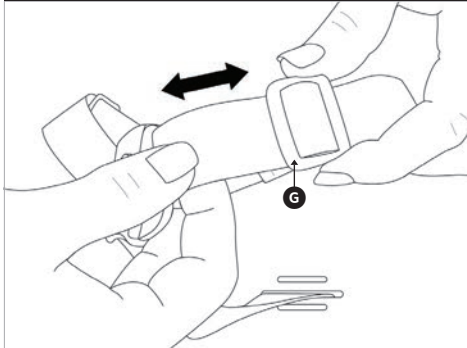

Adjust the strap **G** to tighten or loosen to desired fit.

CARE & MAINTENANCE

- Store in dry area to ensure mold and corrosion do not occur. High chair should be thoroughly dried before storing.
- Plastic parts of chair and table:
 - Hand wash with a sponge and warm soapy water.
 - Avoid using furniture polish or cleaning agents that may be hazardous to children.
- Excessive exposure to sun could cause premature color fading of plastic.



Foundations Worldwide, Inc. • 5216 Portside Drive • Medina, OH 44256, U.S.A.
Phone: 877.716.2757 (U.S. only) or 330.722.5033 • Fax: 330.722.5037 • Foundations.com

PARA CONTACTAR EL DEPARTAMENTO DE SERVICIO AL CLIENTE, LLAME AL 1-877-716-2757 (fuera de los EE. UU. llame al 1-330-722-5033)
NO LLAME A LA TIENDA O AL REVENDEDOR PARA OBTENER SERVICIO PORQUE NO ESTÁN AUTORIZADOS PARA RESOLVER ASUNTOS RELACIONADOS CON EL SERVICIO.

PARA OBTENER CERTIFICADOS DE CUMPLIMIENTO CON LAS NORMAS FEDERALES DE SEGURIDAD, VISITE NUESTRO SITIO WEB en wwwFOUNDATIONS.COM

Secure Sitter™

SILLA PARA ALIMENTACIÓN A PRUEBA DE VUELCOS Y RESBALONES

4607247 - ALTURA DE LA SILLA 17,8 CM (7 PULG.)

4609247 - ALTURA DE LA SILLA 22,9 CM (9 PULG.)



LEA TODAS LAS INSTRUCCIONES ANTES DE ENSAMBLAR Y USAR EL PRODUCTO. GUARDE LAS INSTRUCCIONES PARA UTILIZACIÓN FUTURA.

Secure Sitter™

SILLA PARA ALIMENTACIÓN A PRUEBA DE VUELCOS

INSTRUCCIONES PARA EL ENSAMBLAJE

- Se requiere que el ensamblaje sea realizado por adultos
- Desempaque la caja de cartón, retire los materiales de empaque y deséchelos de forma segura o recíclelos, si fuera posible.

INFORMACIÓN DEL PRODUCTO registro encontrado EN EL PRODUCTO AQUÍ:

Número de modelo: _____

Fecha de Fabricación: _____

Compra número de pedido: _____

⚠ ADVERTENCIA ⚠

EVITE LAS LESIONES GRAVES O LA MUERTE OCASIONADAS AL CAERSE O DESLIZARSE.

LA SILLA SE DEBERÁ USAR SOLAMENTE PARA UN NIÑO CAPAZ DE SENTARSE ERGUIDO SIN AYUDA.

EL PESO MÁXIMO DEL NIÑO NO DEBE SUPERAR LOS 18 KG (40 LIBRAS).

TODO USO Y ENSAMBLAJE DEBEN SER LLEVADOS A CABO POR UN ADULTO.

NUNCA DEJE AL NIÑO DESATENDIDO. MANTENGA SIEMPRE AL NIÑO A LA VISTA MIENTRAS ESTÉ EN LA SILLA.

EL NIÑO DEBE PERMANECER TODO EL TIEMPO AJUSTADO A LA SILLA MEDIANTE EL SISTEMA DE ARNÉS DE 3 PUNTO. SIEMPRE AJUSTE BIEN EL ARNÉS DE ACUERDO CON EL TAMAÑO DEL NIÑO.

LA CHAROLA O BANDEJA NO ESTÁ DISEÑADA PARA MANTENER AL NIÑO EN LA SILLA.

NUNCA LEVANTE O TRANSPORTE LA SILLA ALTA CON EL NIÑO DENTRO.

CERCIÓRESE DE QUE TODOS LOS SUJETADORES Y PIEZAS ESTÉN BIEN APRETADOS Y REVÍSELOS PERIÓDICAMENTE.

DEJE DE USARLA DE INMEDIATO SI HAY PIEZAS DAÑADAS, ROTAS O SI FALTA ALGUNA.

COLOQUE LA SILLA SOLAMENTE SOBRE PISOS CON UNA SUPERFICIE PLANA Y LEJOS DE RIESGOS COMO ESCALERAS, ESTUFAS, CALENTADORES O CUERDAS DE CORTINAS. NUNCA USE LA SILLA SOBRE UNA MESA.

EVITE LA ASFIXIA Y LA MUERTE: quite por completo todas las bolsas de plástico y materiales de empaque antes de usar este producto.

CONJUNTO DE ASIENTO PARA NIÑOS PEQUEÑOS

LISTA DE PIEZAS

Part Description	Part #	Qty
A Patas de 17,8 cm	32200001	4
Patas de 22,9 cm	32200002	4
B Cuerpo del asiento	32200003	1
C Respaldo del asiento	32200004	1
D Charola	32200005	1
E Crotch Restraint	32200008	1

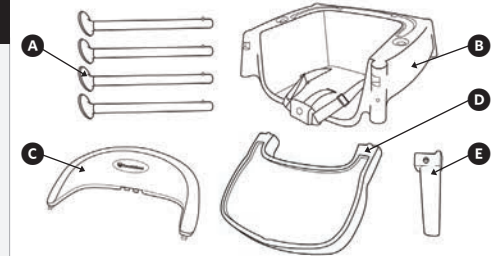

PASO 1

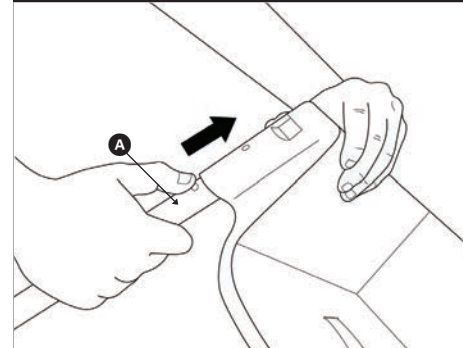

Inserte las patas **A** en el cuerpo del asiento **B** hasta que escuche un chasquido.

PASO 2

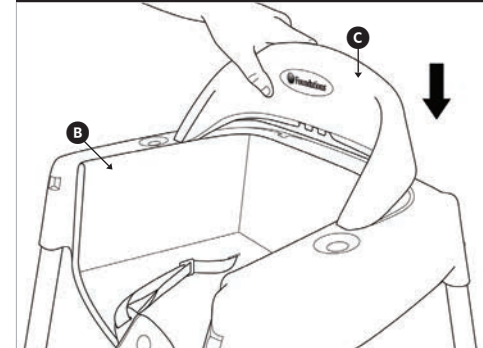

Encaje el respaldo del asiento **C** en el cuerpo del asiento **B**.

PASO 3

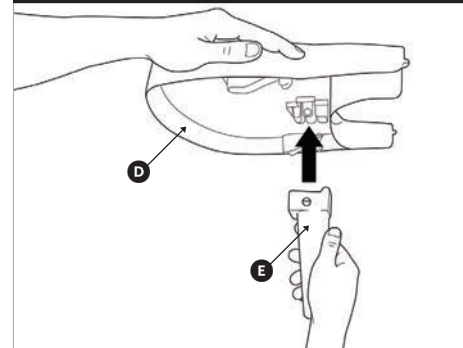

Entrepierna elástico moderación **E** en la parte inferior de la bandeja **D**.

PASO 4

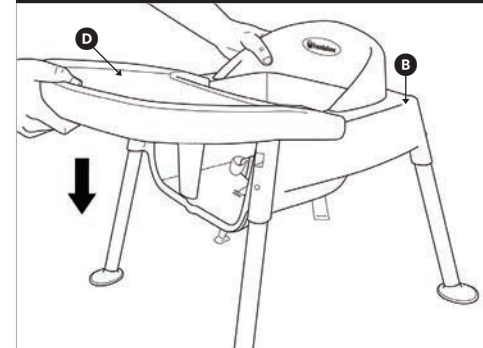

Inserte la charola **D** en el cuerpo del asiento **B** con una ligera inclinación hacia abajo y colóquela a presión en su lugar. (quite la charola de forma rápida y fácil presionando los mecanismos de sujeción debajo de la bandeja y levantando).

AJUSTE DEL ARNÉS

PASO 1

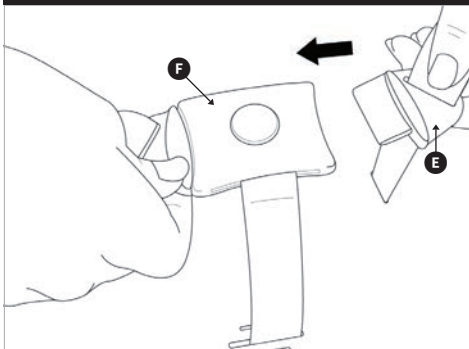

Inserte la pinza de la hebilla **E** en la cubierta de la hebilla **F** hasta que escuche un chasquido.

PASO 2

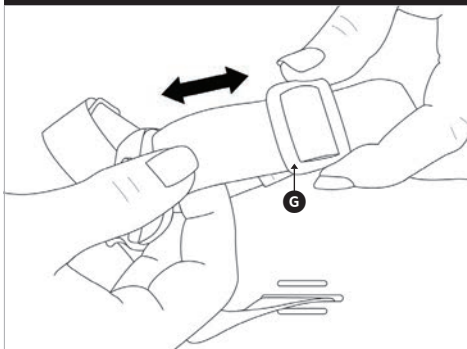

Ajuste la correa **G** para apretar o aflojar y lograr el ajuste deseado.

CUIDADO Y MANTENIMIENTO

- Guárdela en un área seca para garantizar que no se produzca moho o corrosión. La silla alta se deberá secar bien antes de guardarla.
- Piezas de plástico de la silla y de la mesa: - Lávelas a mano con una esponja y agua jabonosa tibia. - Evite el uso de limpiador para muebles o agentes de limpieza que puedan ser nocivos para los niños.
- La exposición excesiva al sol podría causar la decoloración prematura del plástico.



Foundations Worldwide, Inc. • 5216 Portside Drive • Medina, OH 44256, U.S.A.
Tel: 877.716.2757 (U.S. only) or 330.722.5033 • Fax: 330.722.5037 • Foundations.com

POUR LE SERVICE À LA CLIENTÈLE, APPELEZ LE 1-877-716-2757 (à l'extérieur des É-U, composez le 1-330-722-5033). N'APPELEZ PAS LE VENDEUR OU LE DISTRIBUTEUR POUR LE SERVICE À LA CLIENTÈLE, CAR ILS NE SONT PAS AUTORISÉS À RÉSOUDRE CE GENRE DE PROBLÈMES.

POUR OBTENIR DES CERTIFICATS DE CONFORMITÉ AUX NORMES DE SÉCURITÉ FÉDÉRALES, VEUILLEZ VISITER NOTRE SITE WEB AU:

www.foundations.com

Secure Sitter™

CHAISE HAUTE ANTIDÉRAPANTE ET ANTI-BASCULEMENT

4607247 – HAUTEUR DE SIÈGE DE 17,8 CM (7 PO)

4609247 – HAUTEUR DE SIÈGE DE 22,9 CM (9 PO)



VEUILLEZ LIRE TOUTES LES INSTRUCTIONS AVANT D'ASSEMBLER ET D'UTILISER CE PRODUIT. CONSERVEZ CES INSTRUCTIONS À TITRE DE RÉFÉRENCE.



Secure Sitter™

CHAISE HAUTE ANTIDÉRAPANTE ET ANTI-BASCULEMENT

LES INSTRUCTIONS D'ASSEMBLAGE

- L'assemblage doit être effectué par un adulte.
- Déballez le produit, enlevez les matériaux d'emballage et jetez-les de manière sécuritaire ou recyclez-les là où cela est possible.

Informations sur les produits d'enregistrement:

Le numéro de modèle: _____

Date du fabricant: _____

Numéro de commande _____

⚠ AVERTISSEMENT ⚠

VEUILLEZ LIRE TOUTES LES INSTRUCTIONS AVANT D'ASSEMBLER ET D'UTILISER CE PRODUIT. CONSERVEZ CES INSTRUCTIONS À TITRE DE RÉFÉRENCE.

ÉVITEZ LES CHUTES ET LES GLISSEMENTS POUVANT CAUSER DES BLESSURES GRAVES OU MORTELLES.

LA CHAISE DOIT UNIQUEMENT ÊTRE UTILISÉE PAR UN ENFANT CAPABLE DE SE TENIR ASSIS SANS AIDE.

LE POIDS MAXIMAL DE L'ENFANT NE DOIT PAS DÉPASSER 18 KG (40 LB).

TOUTES LES PROCÉDURES D'ASSEMBLAGE ET D'UTILISATION DOIVENT ÊTRE EFFECTUÉES PAR UN ADULTE.

NE LAISSEZ JAMAIS L'ENFANT SANS SURVEILLANCE. GARDEZ TOUJOURS L'ENFANT À PORTÉE DE VUE LORSQU'IL EST ASSIS SUR LA CHAISE.

L'ENFANT DOIT TOUJOURS ÊTRE ATTACHÉ AVEC LE SYSTÈME DE HARNAIS À 3 POINTS LORSQU'IL EST ASSIS DANS LA CHAISE. LE HARNAIS DOIT TOUJOURS ÊTRE CORRECTEMENT AJUSTÉ À LA TAILLE DE L'ENFANT.

LE PLATEAU N'EST PAS CONÇU POUR MAINTENIR L'ENFANT DANS LA CHAISE DE MANIÈRE SÉCURITAIRE.

NE SOULEVEZ JAMAIS ET NE TRANSPORTEZ JAMAIS LA CHAISE HAUTE LORSQU'UN ENFANT Y EST ASSIS.

ASSUREZ-VOUS QUE TOUTES LES ATTACHES ET LES PIÈCES SONT SERRÉES DE MANIÈRE SÉCURITAIRE ET VÉRIFIEZ-LES RÉGULIÈREMENT.

CESSEZ IMMÉDIATEMENT L'UTILISATION DE CE PRODUIT SI L'UNE OU L'AUTRE DES PIÈCES EST MANQUANTE OU ENDOMMAGÉE.

PLACEZ TOUJOURS LA CHAISE SUR UNE SURFACE PLANE ET DE NIVEAU ET À BONNE DISTANCE DES DANGERS COMME LES ESCALIERS, LES CALORIFÈRES, LES FOURS ET LES CORDONS DE RIDEAUX. N'UTILISEZ JAMAIS LA CHAISE ALORS QU'ELLE EST POSÉE SUR UNE TABLE.

PRÉVENEZ LES RISQUES DE SUFFOCATION ET DE DÉCÈS : ENLEVEZ TOUS LES SACS EN PLASTIQUE ET TOUT LE MATÉRIEL D'EMBALLAGE AVANT D'UTILISER CE PRODUIT.

ENSEMBLE SIÈGE DE BÉBÉ

LA LISTE DE PIÈCES

Part	Description	Part #	Qty
A	Pattes de 17,8 cm	32200001	4
	Pattes de 22,9 cm	32200002	4
B	Corps du siège	32200003	1
C	Dossier du siège	32200004	1
D	Plateau	32200005	1
E	Crotch Restraint	32200008	1

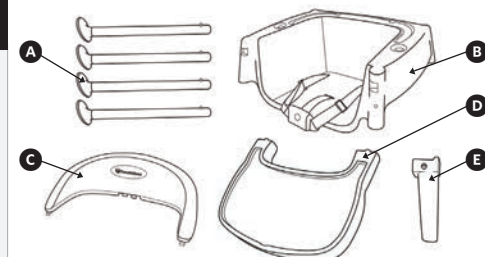

ETAPE 1

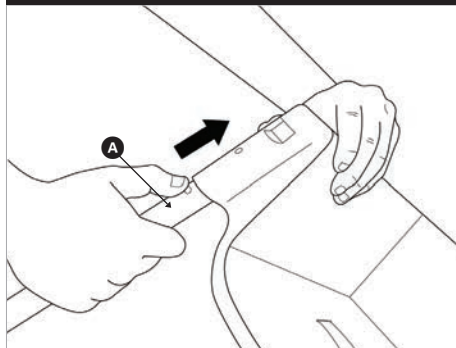

Insérez les pattes **A** dans le corps du siège **B** jusqu'à ce que vous entendiez un déclic.

ETAPE 2

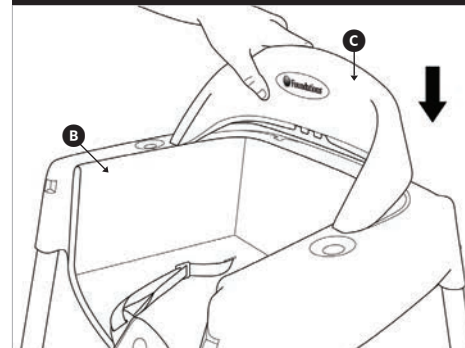

Enclenchez le dossier du siège **C** sur le corps du siège **B**.

ETAPE 3

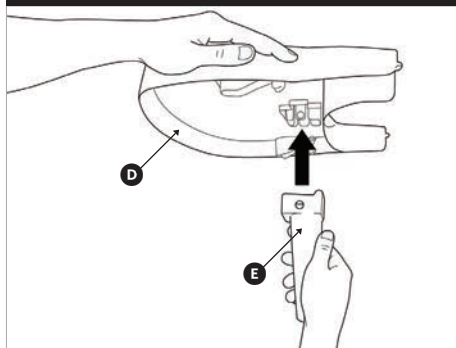

Snap entrejambe retenue **E** dans le fond du bac **D**.

ETAPE 4

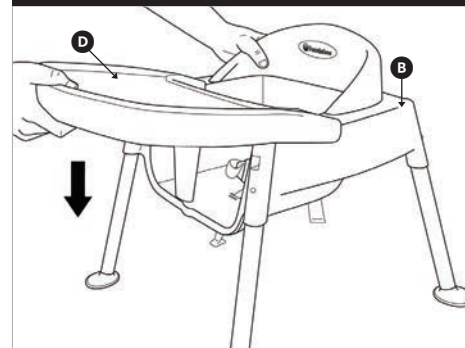

Inclinez légèrement le plateau vers l'arrière **D** insérez-le sur le dossier du siège **B** et enclenchez-le en place.
(Vous pouvez enlever rapidement et facilement le plateau; il suffit d'appuyer sur la gâchette située sous le plateau et de le soulever).

RÉGLAGE DES SANGLES

ETAPE 1

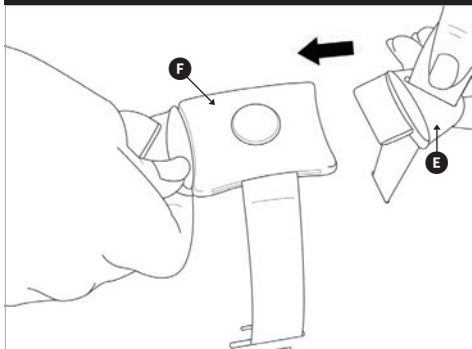

Insérez la languette de la boucle **E** dans la boucle **F** jusqu'à ce que vous entendiez un déclic.

ETAPE 2

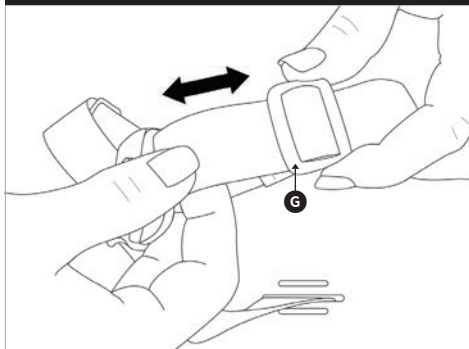

Régalez la longueur de la courroie **G** pour la serrer ou la relâcher.

ENTRETIEN ET MAINTENANCE

- Rangez ce produit dans un endroit sec pour éviter l'apparition de moisissure et de corrosion. La chaise haute doit être complètement sèche avant d'être entreposée.
- Pièces en plastique de la chaise et de la table : - Lavez-les à la main avec une éponge et de l'eau chaude savonneuse. - Évitez d'utiliser de la cire à mobilier ou des agents de nettoyage susceptibles de présenter un danger pour les enfants.
- Une exposition excessive au soleil peut causer une décoloration prématurée du plastique.



Foundations Worldwide, Inc. • 5216 Portside Drive • Medina, OH 44256, U.S.A.
Teléfono: 877.716.2757 (solo EE. UU.) o 1-330.722.5033 • Foundations.com